



8x30 EII



10x35 EII

株式会社 ニコンビジョン  
NIKON VISION CO., LTD.

Printed in Japan (127K)7DE/1701

製品の手引き / Product Guide / Produktführer /  
Guide des produits / Guía del producto / Guida di prodotto

J E G  
F S I

- 仕様・外觀などは改善のため予告なしに変更する場合があります。
- 本「製品の手引き」に掲載されている文章・イラスト等の無断転載を禁じます。

#### アフターサービスについて

お買い上げいただきましたニコン双眼鏡を、安心してご使用いただけますよう、次のとおり修理、アフターサービスを行っております。

- 本製品の補修用性能部品は、製造打ち切り後も8年間を目安に保有しております。したがって、修理可能期間は部品保有期間内とさせていただきます。なお、ご使用いただいております製品が修理可能期間内であるかどうかにつきましては、ニコンのサービス機関へお問い合わせください。

#### 付記

水没、火災、落下等による故障または破損で全損と認められる場合は、修理が不可能となります。なお、この故障または破損の程度の判定はコンのサービス機関におまかせください。

#### 消耗品について

- 目当て等の消耗品につきましては、ご購入店、またはニコンのサービス機関にお問い合わせください。

- Specifications and design are subject to change without notice.
- No reproduction in any form of this "Product Guide," in whole or in part (except for brief quotation in critical articles or reviews), may be made without written authorization from NIKON VISION CO., LTD.

- Änderungen der Konstruktion und der technischen Daten bleiben vorbehalten.
- Alle Rechte, auch die des auszugsweisen Nachdrucks (mit Ausnahme kurzer Zitate in technischen Besprechungen), ohne schriftliche Genehmigung durch NIKON VISION CO., LTD. bleiben ausdrücklich vorbehalten.

- Les spécifications et la conception sont sujettes à modification sans préavis.
- Aucune reproduction totale ou partielle, sous quelle que forme que ce soit, (à l'exception de brèves citations dans des magazines) ne peut être faite sans autorisation écrite de NIKON VISION CO., LTD.

- Las especificaciones y el diseño están sujetos a cambios sin previo aviso.
- Se prohíbe la reproducción de este "Guía del producto" en cualquier forma, ya sea en su totalidad o en parte (excepto citas breves en artículos críticos o revisiones), sin la autorización escrita de NIKON VISION CO., LTD.

- Design e dati caratteristici sono soggetti a variazioni senza preavviso.
- Senza autorizzazione scritta di NIKON VISION CO., LTD., non è possibile riprodurre in nessun modo, in tutto o in parte, il presente manuale (salvo brevi citazioni in recensioni o articoli critici).

- 本製品は防水型ではありません。取扱にご注意ください。
- 本製品の専用ソフトケースには、一部に本革を使用しています。本革の染料が、摩擦や汗などの原因により、衣服やバッグを汚す可能性がありますので、ご注意ください。

- This product is not waterproof. Therefore, avoid getting it wet from rain, water splashes, etc.
- The standard soft case is partially made of leather. Dyes to colour the leather may stain your clothes, bags, etc. due to friction or sweat.

- Dieses Produkt ist nicht wasserdicht. Schützen Sie es vor Regen, Wasserspritzern usw.
- Die mitgelieferte Weichtasche besteht teilweise aus Leder. Das Leder kann sich bei Reibung, Schweiß usw. an der Kleidung abfärben und Flecken bilden.

- Ce produit n'est pas étanche à l'eau. Evitez qu'il soit mouillé par la pluie, par des éclaboussures, etc.
- L'etui souple d'origine est partiellement en cuir. Le colorant utilisé pour colorer le cuir peut tacher vos vêtements, votre sac, etc. à cause du frottement ou de la sueur.

- Este producto no es a prueba de agua. No lo exponga a la lluvia, salpicaduras etc.
- Parte del estuche es de cuero. el tñido para dar color al cuero podría manchar su ropa, cartera, etc. debido a la fricción o la transpiración.

- Questo prodotto non è impermeabile. Evitare pertanto di esporlo a pioggia, spruzzi d'acqua e affini.
- La custodia in pelle è un accessorio standard. L'uso di sostanze coloranti per la pelle potrebbe essere causa di macchie sugli abiti, sulle borse ecc., dovute a sfregamento o umidità.

#### 各部のなまえ

- |             |              |
|-------------|--------------|
| ① 接眼目当て     | ⑥ 視度調整リング    |
| ② ツリヒモ取り付け部 | ⑦ 0 ディオプター位置 |
| ③ ピント合わせリング | ⑧ 指標         |
| ④ 対物レンズ     | ⑨ 中心軸        |
| ⑤ 眼幅        |              |

#### NOMENCLATURE

- |                    |                             |
|--------------------|-----------------------------|
| ① Eyecup           | ⑥ Diopter ring              |
| ② Neckstrap eyelet | ⑦ 0 (zero) diopter position |
| ③ Focusing ring    | ⑧ Diopter index             |
| ④ Objective lens   | ⑨ Central shaft             |

#### TEILEBEZEICHUNG

- |                   |                         |
|-------------------|-------------------------|
| ① Okularmuschel   | ⑥ Dioprien-Einstellung  |
| ② Riemenöse       | ⑦ Dioprien-Nullstellung |
| ③ Fokussiererring | ⑧ Dioprienindex         |
| ④ Objektivlinse   | ⑨ Mittelachse           |

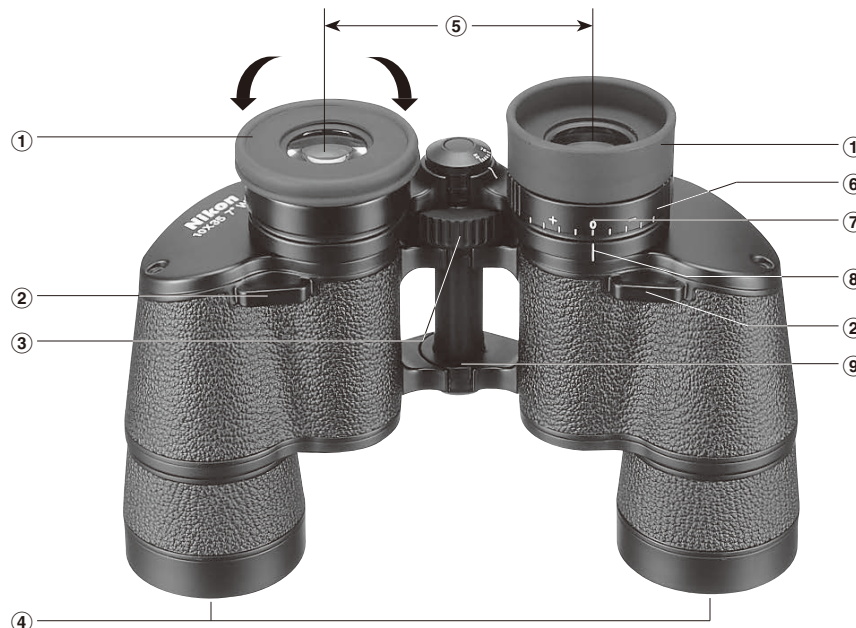

#### NOMENCLATURE

- |                            |                                     |
|----------------------------|-------------------------------------|
| ① Œilleton                 | ⑥ Bague dioptrique                  |
| ② Œillet pour courroie     | ⑦ Position de "0" (zéro) dioptrique |
| ③ Bague de mise au point   | ⑧ Index dioptrique                  |
| ④ Lentille de l'objectif   | ⑨ Axe central                       |
| ⑤ Distance interpupillaire |                                     |

#### NOMENCLATURA

- |                      |                                  |
|----------------------|----------------------------------|
| ① Oculari de goma    | ⑥ Anillo de dioptrías            |
| ② Ojo para la correa | ⑦ Posición de cero (0) dioptrías |
| ③ Aro de enfoque     | ⑧ Índice de dioptrías            |
| ④ Lentes de objetivo | ⑨ Eje pivote                     |

#### NOMENCLATURA

- |                           |  |
|---------------------------|--|
| ① Paraocchio              | ⑥ Anello di regolazione diottrica                |
| ② Occiello per tracolla   | ⑦ Posizione di 0 (zero) in regolazione diottrica |
| ③ Anello di messa a fuoco | ⑧ Indice di regolazione diottrica                |
| ④ Obiettivo               | ⑨ Albero centrale                                |

## 性能

型式	ポロプリズム中央繰り出し式	
	8x30 EII	10x35 EII
モデル名	8x30 EII	10x35 EII
倍率 (x)	8	10
対物レンズ有効径 (mm)	30	35
実視界 (°)	8.8	7.0
* 見掛視界 (°)	63.2	62.9
1000m 先の視界 (m)	154	122
ひとみ径 (mm)	3.8	3.5
明るさ	14.4	12.3
アイレリーフ (mm)	13.8	13.8
最短合焦距離 (m)	3.0	5.0
眼幅調整範囲 (mm)	56 ~ 72	56 ~ 72
高さ (mm)	101	126
幅 (mm)	181	183
重量 (g)	575	625

\* 関係式  $[\tan \omega' = \tau \times \tan \omega]$  で算出した値。  
見掛け視界:  $2 \omega'$ 、倍率:  $\tau$ 、実視界:  $2 \omega$

## SPECIFICATIONS

Type	Porro prism central focusing type	
	8x30 EII	10x35 EII
Model	8x30 EII	10x35 EII
Magnification (x)	8	10
Effective diameter of objective lens (mm)	30	35
Angular field of view (real) (°)	8.8	7.0
*Angular field of view (apparent) (°)	63.2	62.9
Field of view at 1,000m (m)	154	122
Exit pupil (mm)	3.8	3.5
Brightness	14.4	12.3
Eye relief (mm)	13.8	13.8
Close focusing distance, approx. (m)	3.0	5.0
Interpupillary distance adjustment (mm)	56-72	56-72
Length (mm)	101	126
Width (mm)	181	183
Weight (g)	575	625

\* The number calculated by the formula  $[\tan \omega' = \tau \times \tan \omega]$   
Apparent field of view:  $2 \omega'$ , Magnification:  $\tau$ , Real field of view:  $2 \omega$

## TECHNISCHE DATEN

Bauart	Porro-Prismtyp mit Mitteltrieb	
	8x30 EII	10x35 EII
Modell	8x30 EII	10x35 EII
Vergrößerung (x)	8	10
Effektiver Objektivlinsendurchmesser (mm)	30	35
Sehfeld (objektiv) (°)	8,8	7,0
*Sehfeld (subjektiv) (°)	63,2	62,9
Sehfeld auf 1.000m (m)	154	122
Austrittspupille (mm)	3,8	3,5
Lichtstärke	14,4	12,3
Abstand der Austrittspupille (mm)	13,8	13,8
Mindestdistanz, ca. (m)	3,0	5,0
Pupillenabstand (mm)	56-72	56-72
Länge (mm)	101	126
Breite (mm)	181	183
Gewicht (g)	575	625

\* Wert gemäß der Formel  $[\tan \omega' = \tau \times \tan \omega]$   
Virtuelles Blickfeld:  $2 \omega'$ , Vergrößerung:  $\tau$ , Reelles Blickfeld:  $2 \omega$

## SPECIFICATIONS

Type	Type à mise au point centrale par porroprisme	
	8x30 EII	10x35 EII
Modèle	8x30 EII	10x35 EII
Grossissement (x)	8	10
Diamètre effectif de la lentille de l'objectif (mm)	30	35
Champ angulaire de vision (réel) (°)	8,8	7,0
*Champ angulaire de vision (apparent) (°)	63,2	62,9
Champ linéaire perçu à 1.000 m (m)	154	122
Pupille de sortie (mm)	3,8	3,5
Luminosité	14,4	12,3
Dégagement oculaire (mm)	13,8	13,8
Distance de mise au point approx. (m)	3,0	5,0
Ajustement de la distance interpupillaire (mm)	56-72	56-72
Longueur (mm)	101	126
Largeur (mm)	181	183
Poids (g)	575	625

\* Le nombre est calculé par la formule  $[\tan \omega' = \tau \times \tan \omega]$   
Champ de vision apparent :  $2 \omega'$ , Grossissement :  $\tau$ , Champ de vision réel :  $2 \omega$

## ESPECIFICACIONES

Tipo	Tipo enfoque central porroprismático	
	8x30 EII	10x35 EII
Modelo	8x30 EII	10x35 EII
Aumento (x)	8	10
Diámetro efectivo del objetivo (mm)	30	35
Campo angular de visión (real) (°)	8,8	7,0
*Campo angular de visión (aparente) (°)	63,2	62,9
Campo de visión a 1.000m (m)	154	122
Pupila de salida (mm)	3,8	3,5
Brillo	14,4	12,3
Distancia aprox. de la pupila de salida al ocular (mm)	13,8	13,8
Distancia de enfoque de acercamiento (m)	3,0	5,0
Ajuste de distancia interpupilar (mm)	56-72	56-72
Longitud (mm)	101	126
Anchura (mm)	181	183
Peso (g)	575	625

\* El número se calcula mediante la fórmula  $[\tan \omega' = \tau \times \tan \omega]$   
Campo de visión aparente:  $2 \omega'$ , Aumento:  $\tau$ , Campo de visión real:  $2 \omega$

## DATI CARATTERISTICI

Tipo	Messa a fuoco centrale del tipo a prisma di Porro	
	8x30 EII	10x35 EII
Modello	8x30 EII	10x35 EII
Ingrandimento (x)	8	10
Diámetro effettivo di obiettivo (mm)	30	35
Campo visivo angolare (reale) (°)	8,8	7,0
*Campo visivo angolare (apparente) (°)	63,2	62,9
Campo visivo a 1.000 (m)	154	122
Pupilla di uscita (mm)	3,8	3,5
Luminosità	14,4	12,3
Accomodamento dell'occhio (mm)	13,8	13,8
Distanza messa a fuoco primi piani, approx. (m)	3,0	5,0
Regolazione distanza interpupillare (mm)	56-72	56-72
Lunghezza (mm)	101	126
Larghezza (mm)	181	183
Peso (g)	575	625

\* Numero calcolato con la formula  $[\tan \omega' = \tau \times \tan \omega]$   
Campo visivo apparente:  $2 \omega'$ , Ingrandimento:  $\tau$ , Campo visivo reale:  $2 \omega$

### 構成

双眼鏡ボディ  
ソフトケース  
ツリヒモ  
接眼キャップ  
対物キャップ

### ITEMS SUPPLIED

Binoculars  
Soft case  
Neckstrap  
Eyepiece caps  
Objective lens caps

### Im Lieferumfang

Fernglas  
Weichtasche  
Halsriemen  
Okulardeckel  
Objektivlinsendeckel

### ELEMENTS FOURNIS

Jumelles  
Etui souple  
Bandoulière  
Capuchons d'oculaire  
Capuchons d'objectif

### ACCESORIOS SUMINISTRADOS

Binoculares  
Funda blanda  
Correa al cuello  
Tapas de oculares  
Tapas de objetivo

### ARTICOLI FORNITI

Binocolo  
Custodia morbida  
Tracolla  
Coperchi di oculari  
Copriobiettivo



CONSIGNE POUVANT VARIER LOCALEMENT > WWW.CONSIGNESDETRI.FR